



BISELADORA GTB2 - FICHA TÉCNICA

La marca DL Ricci de soluciones de mecanizado portátiles de Hydratight presenta la segunda generación de biseladoras GTB2. Esta innovadora tecnología proporciona acabados de superficie precisos mediante torneado de bridas, biselado, barrenado, torneado de diámetro exterior y biselado de un único punto en válvulas, bridas, adaptadores y otras piezas.

- Máquina patentada de preparación de extremos con montaje en diámetro interior
- Fácil manejo, sencilla de configurar y de utilizar
- Incluye un mandril de inglete para una configuración sencilla con un ajuste de hasta 45°
- Unión interna giratoria para un mejor flujo de aire
- Operaciones neumáticas que permiten una alimentación constante
- Mecanizado in situ estricto y preciso
- Seguro para su uso en un entorno sin chispas
- Alimentación continua y ajustable para requisitos de acabados precisos

Pesos del producto GTB2:

GTB2 sin mandril: 209 lb o 84,87 kg

Mandril GTB2 con portabrocas grande: 170 lb o 77,18 kg

Mandril GTB2 con portabrocas mediano: 107 lb o 48,58 kg

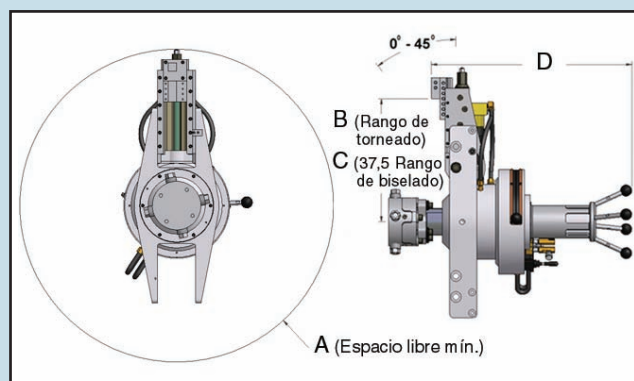
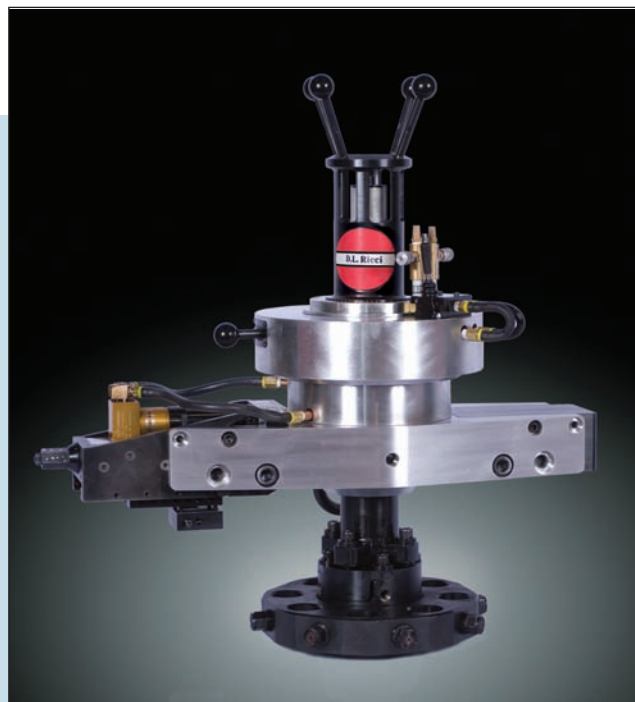

MODELO	Unidad de medida	A Espacio libre mín.	B Rango de torneado	C Rango de biselado	D Longitud de la máquina
GTB2	Imperial (pulg.)	37	36,75 - 6,5	27 - 6,5	24
	Métrico (mm)	939,8	933,5 - 165,1	685,8 - 165,1	609,6

Puede obtener más información poniéndose en contacto con el representante local de Hydratight o a través del sitio Web www.hydratight.com